



Porsche 911 (996) 1999-2001 / Boxster (986) 1997-2002

KIT FEATURES

- ISO DIN radio provision with pocket (NAV models only)
- ISO DDIN radio provision
- Provision for HVAC relocation (vehicle must have a lower console)
- Painted matte black

KIT COMPONENTS

- A) Radio housing • B) Radio brackets • C) Pocket • D) HVAC trim panel with pocket • E) (6) #8 x 3/8" Phillips screws

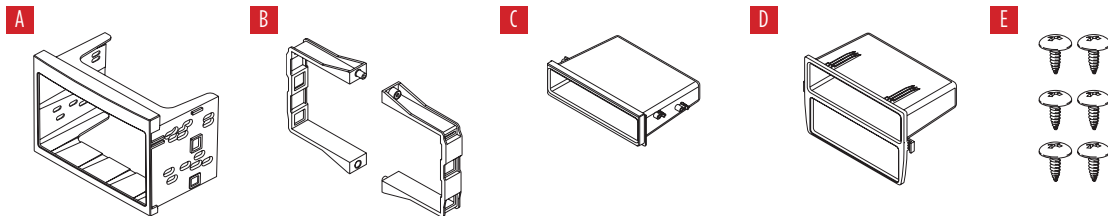

TABLE OF CONTENTS

Dash Disassembly.....	2-4
Kit Preparation.....	5
Kit Assembly	
–ISO DIN radio provision with pocket.....	6
–ISO DDIN radio provision.....	7
– Models without factory NAV.....	7

WIRING & ANTENNA CONNECTIONS

Wiring Harness: 70-9401 • 70-1787 (amplified models)
(sold separately)

Antenna Adapter: 40-EU10

TOOLS REQUIRED

- Panel removal tool • Phillips screwdriver
- Torx T-20 screwdriver • Cutting tool
- 86-9001 radio removal keys (qty. 2 for NAV models)

CAUTION! All accessories, switches, climate controls panels, and especially air bag indicator lights must be connected before cycling the ignition. Also, do not remove the factory radio with the key in the on position, or while the vehicle is running.

DASH DISASSEMBLY

For models *without* factory navigation:

Upper dash:

1. Insert the radio removal keys into the radio until they click in, and then remove the radio. (Figure A)

Note: The curved portion of the radio removal keys should point towards the middle of the radio.

2. Using a panel removal tool, remove the HVAC trim panel. (Figure B)
3. Remove (2) Phillips screws on each side of the HVAC controls, unplug and then remove. (Figure C)

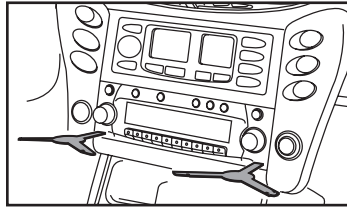

(Figure A)

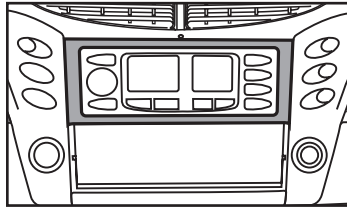

(Figure B)

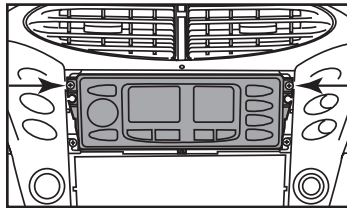

(Figure C)

4. Unsnap and remove the switch panels from each side of the radio opening. (Figure D)
5. Remove (6) Torx T-20 screws securing the radio frame assembly. (Figure E)

Note: The (2) middle screws are located deep in the dash on the sides of the radio opening.

Continued on the next page

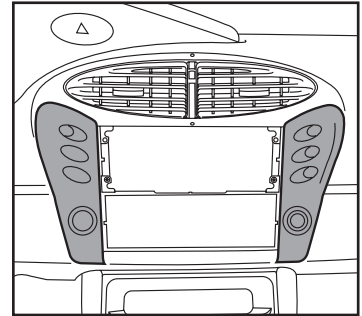

(Figure D)

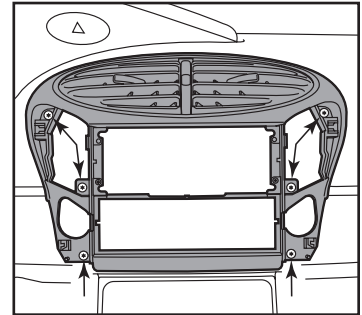

(Figure E)

DASH DISASSEMBLY (CONT.)

Lower dash:

6. Unsnap the trim panels from the sides of the lower console. (Figure F)

Note: Unclip from the front of the vehicle, and then pull back.

7. Unsnap and remove the factory CD tray/pocket. (Figure G)

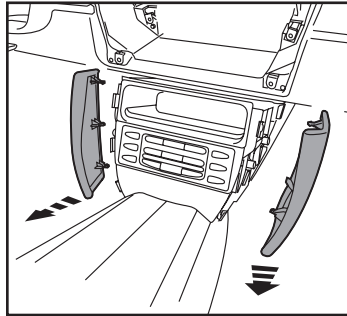

(Figure F)

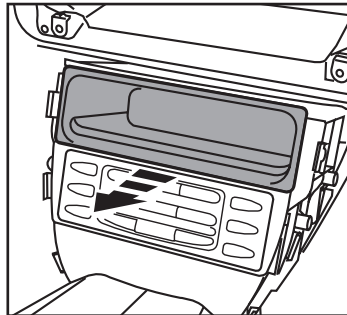

(Figure G)

For models equipped *with* a DSP controller:

8. The controller will need to be relocated to the inside of the lower dash. The controller must stay connected in order for the factory amplifier to function.
9. Unclip and remove the DSP trim panel. (Figure H)
10. Remove (2) T-20 Torx screws to remove the DSP controller. (Figure I)

Continue to Kit Preparation

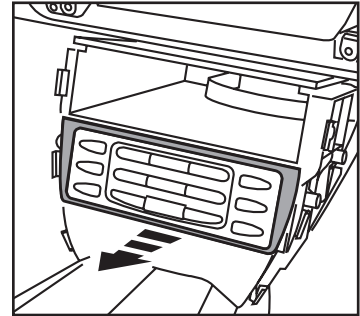

(Figure H)

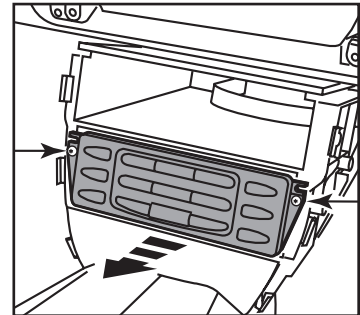

(Figure I)

DASH DISASSEMBLY (CONT.)

For models *with* factory navigation:

1. Insert the radio removal keys into the radio until they click in, and then remove the radio. (Figure A)

Note: The curved portion of the radio removal keys should point towards the middle of the radio.

2. Unsnap and remove the switch panels from each side of the radio opening. (Figure B)

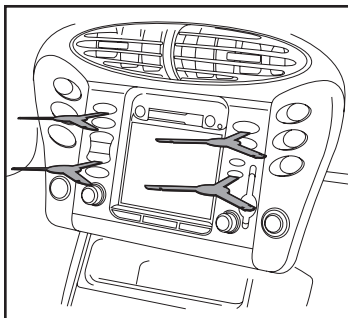

(Figure A)

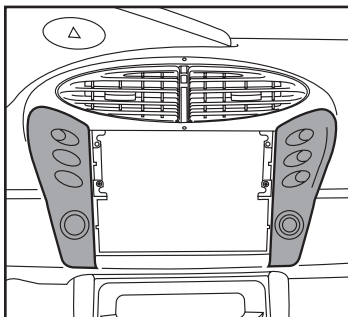

(Figure B)

3. Remove (6) Torx T-20 screws securing the radio frame assembly. (Figure C)

Note: The (2) middle screws are located deep in the dash on the sides of the radio opening.

Continue to Kit Assembly

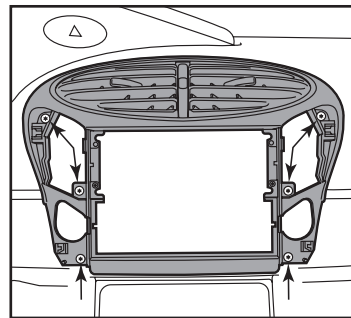

(Figure C)

KIT PREPARATION

1. Cut and remove the center bar and the mounting positions from the inside of the radio frame assembly removed in dash disassembly to allow room for the radio. (Figure A)
2. Re-route the climate control wiring to the lower console area of the dash.

Continue to Kit Assembly

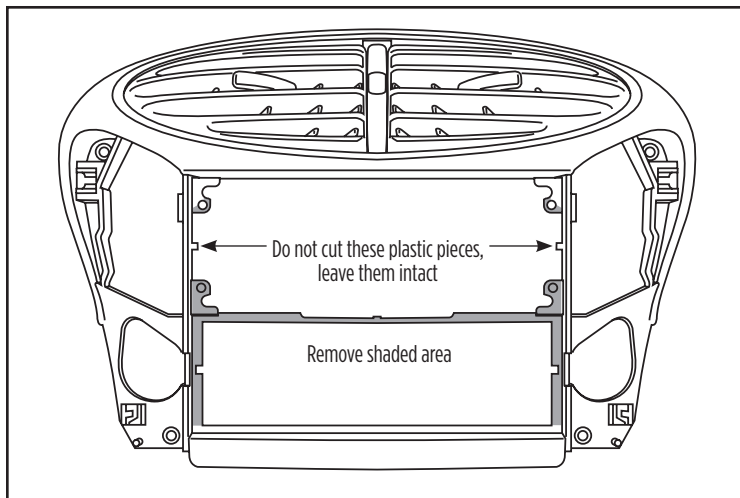

(Figure A)

KIT ASSEMBLY

ISO DIN radio provision with pocket (NAV models only)

1. Secure the *pocket* to the *radio housing* using the (4) 8 x 3/8" Phillips screws provided. (Figure A)
2. Remove the metal DIN sleeve and trim ring from the aftermarket radio.
3. Slide the radio into the housing/pocket assembly and then secure it using the screws supplied with the radio. (Figure B)
4. Slide the *radio housing* into the radio frame assembly removed in dash disassembly. (Figure C)

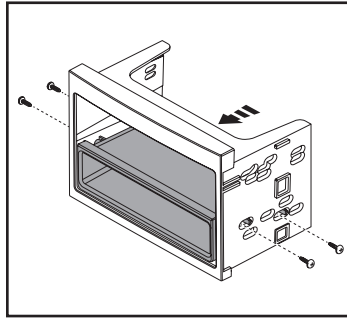

(Figure A)

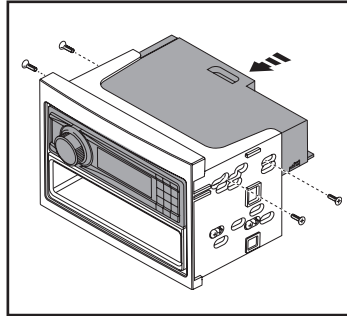

(Figure B)

5. Locate the factory wiring harness and antenna connector in the dash and complete all necessary connections to the radio. Metra recommends using the proper mating adapter from Metra and/or AXCESS. Test the radio for proper operation.
6. Place the *radio brackets* around the *radio housing* and frame assembly and then secure it using the (2) 8 x 3/8" Phillips screws provided. (Figure D)
7. Reassemble the dash in reverse order of disassembly.

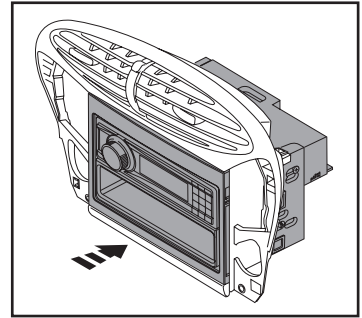

(Figure C)

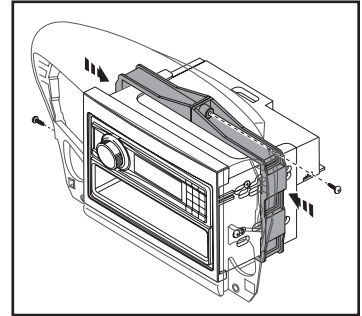

(Figure D)

KIT ASSEMBLY

ISO DDIN radio provision

1. Slide the radio into the *radio housing* and then secure it using the screws supplied with the radio. (Figure A)
2. Slide the *radio housing* into the radio frame assembly removed in dash disassembly. (Figure B)
3. Locate the factory wiring harness and antenna connector in the dash and complete all necessary connections to the radio and HVAC controls. Metra recommends using the proper mating adapter from Metra and/or AXXESS. Test the radio for proper operation.
4. Place the *radio brackets* around the radio housing assembly and then secure it using the (2) 8 x 3/8" Phillips screws provided. (Figure C)
5. Reassemble the upper dash in reverse order of disassembly.

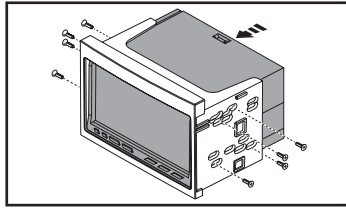

(Figure A)

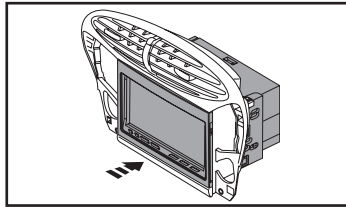

(Figure B)

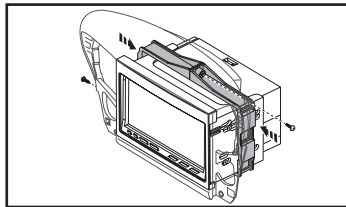

(Figure C)

For models *without* factory navigation:

1. Secure the HVAC controls into the lower location of the lower console using the screws removed in dash disassembly. (Figure A)
2. Snap the climate trim panel with *pocket* into the lower console location. (Figure B)
3. Reassemble the lower dash in reverse order of disassembly.

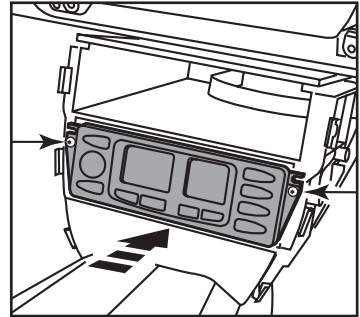

(Figure A)

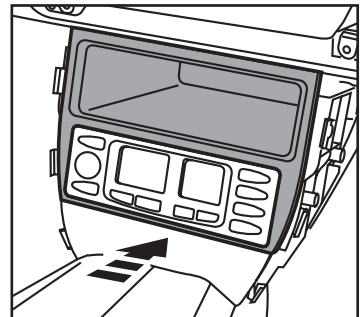

(Figure B)



99-9605B
INSTALLATION INSTRUCTIONS



IMPORTANT

If you are having difficulties with the installation of this product, please call our Tech Support line at 1-800-253-TECH. Before doing so, look over the instructions a second time, and make sure the installation was performed exactly as the instructions are stated. Please have the vehicle apart and ready to perform troubleshooting steps before calling.



KNOWLEDGE IS POWER

Enhance your installation and fabrication skills by enrolling in the most recognized and respected mobile electronics school in our industry. Log onto www.installerinstitute.com or call 800-354-6782 for more information and take steps toward a better tomorrow.



**Metra recommends MECP
certified technicians**



Porsche **911 (996) 1999-2001 /** **Boxster (986) 1997-2002**

CARACTERÍSTICAS DEL KIT

- Provisión de radio ISO DIN con cavidad (solo modelos NAV)
- Provisión de radio ISO DDIN
- Provisión para la reubicación HVAC (el vehículo debe tener una consola inferior)
- Pintura negra mate

COMPONENTES DEL KIT

- A) Carcasa del radio • B) Soportes del radio • C) Cavidad • D) Panel de moldura HVAC con cavidad • E) (6) tornillos Phillips 8 de 3/8"

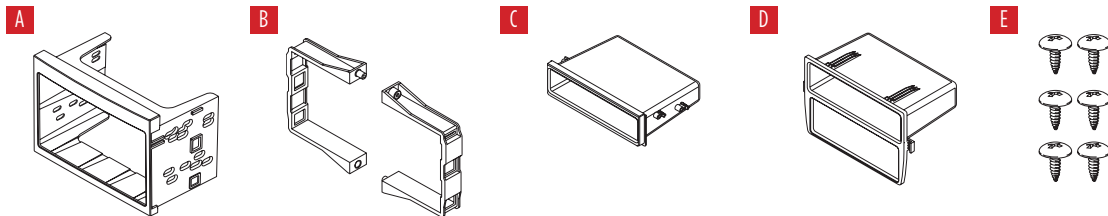

INDICE

Desmontaje del tablero	2-4
Preparación del kit.....	5
Ensamble del kit	
–Provisión de radio ISO DIN con cavidad.....	6
–Provisión de radio ISO DDIN.....	7
– Para los modelos sin navegación de fábrica ...	7

CABLEADO Y CONEXIONES DE ANTENA

- Arnés de cables: 70-9401 • 70-1787 (Modelos amplificados) (se venden por separado)
- Adaptador de antena: 40-EU10

HERRAMIENTAS REQUERIDAS

- Herramienta para quitar paneles
- Destornillador Phillips • Destornillador Torx T-20
- Llaves de remoción de radio 86-9001 (cant. 2 para modelos NAV) • Herramienta de corte

¡PRECAUCIÓN! Todos los accesorios, interruptores, paneles de controles de clima y especialmente las luces del indicador de las bolsas de aire deben estar conectados antes de encender el vehículo. Además, no quite el radio de fábrica con la llave en la posición de encendido ni con el vehículo funcionando.

DESMONTAJE DEL TABLERO

Para los modelos *sin* navegación de fábrica:

Tablero superior:

1. Inserte las llaves de remoción de radio en el radio hasta que encajen y luego retire el radio. (Figura A)

Nota: La porción curva de las llaves de remoción del radio deben apuntar hacia la parte media del radio.

2. Con una herramienta de remoción de panel, quite el panel de la moldura HVAC. (Figura B)
3. Quite (2) tornillos Phillips de cada lado de los controles HVAC, desconecte y luego quite. (Figura C)

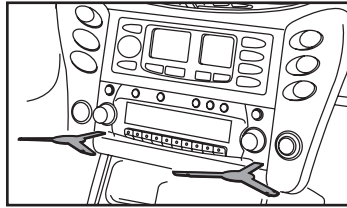

(Figura A)

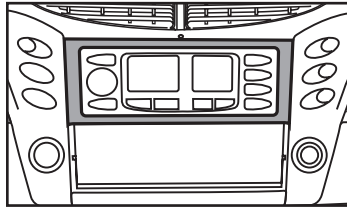

(Figura B)

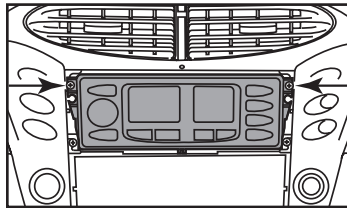

(Figura C)

4. Suelte a presión y quite los paneles del interruptor de cada lado de la abertura del radio. (Figura D)
5. Quite los (6) tornillos T-20 Torx que sujetan el ensamble del marco del radio. (Figura E)

Nota: Los (2) tornillos de en medio se ubican adentro del tablero en los lados de la abertura del radio.

Continúa en la siguiente página

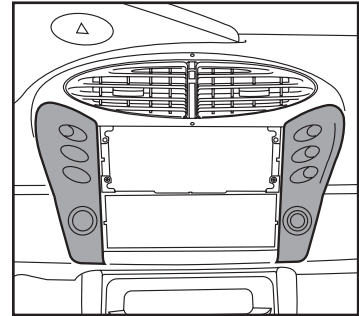

(Figura D)

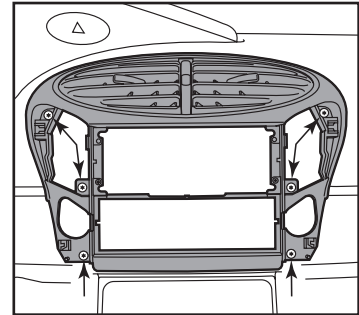

(Figura E)

DESMONTAJE DEL TABLERO (CONT.)

Tablero inferior:

6. Suelte a presión los paneles de la moldura laterales de la consola inferior. (Figura F)

Nota: Desenganche desde la parte frontal del vehículo y luego jale hacia atrás.

7. Suelte a presión y quite la charola/cavidad del CD de fábrica. (Figura G)

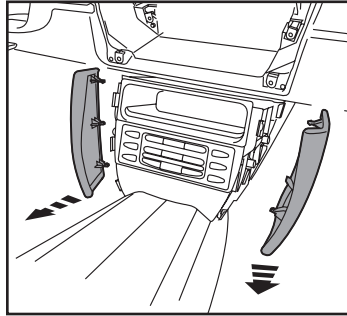

(Figura F)

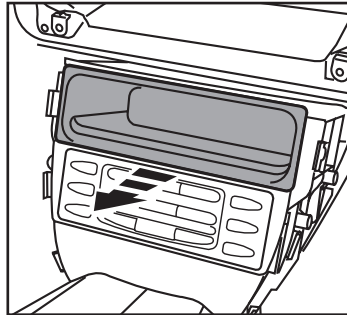

(Figura G)

Para los modelos equipados con un controlador DSP:

8. El controlador necesitará reubicarse dentro del tablero inferior. El controlador debe permanecer conectado para que funcione el amplificador de fábrica.
9. Desenganche y quite el panel de la moldura DSP. (Figura H)
10. Quite los (2) tornillos Torx T-20 para quitar el controlador DSP. (Figura I)

Continúe con la Preparación del Kit

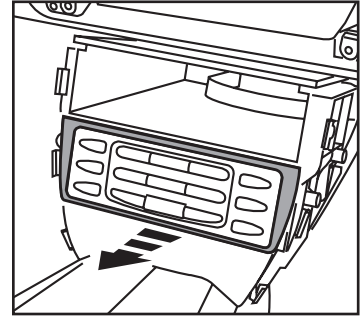

(Figura H)

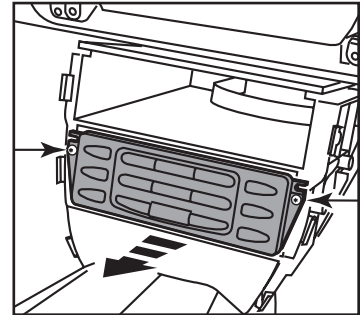

(Figura I)

DESMONTAJE DEL TABLERO (CONT.)

For models *with* factory navigation:

1. Inserte las llaves de remoción de radio en el radio hasta que encajen y luego retire el radio. (Figura A)

Nota: La porción curva de las llaves de remoción del radio debe apuntar hacia la parte media del radio.

2. Suelte a presión y quite los paneles del interruptor de cada lado de la abertura del radio. (Figura B)

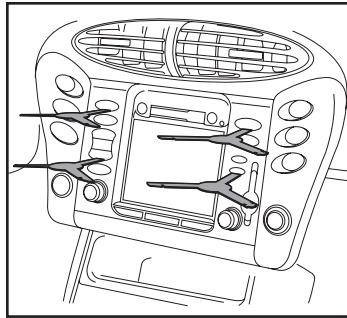

(Figura A)

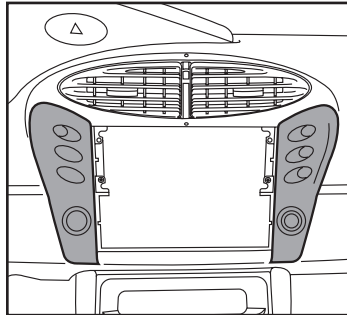

(Figura B)

3. Quite los (6) tornillos T-20 Torx que sujetan el ensamble del marco del radio. (Figura C)

Nota: Los (2) tornillos se ubican adentro del tablero en los lados de la abertura del radio.

Continúe con el Ensamble del Kit

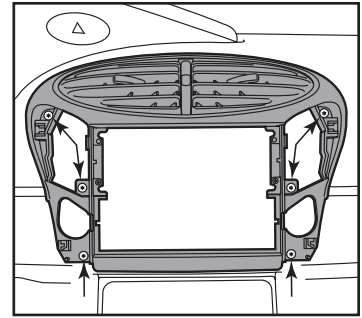

(Figura C)

PREPARACIÓN DEL KIT

1. Corte y quite la barra central y las posiciones de montaje desde adentro del ensamble del marco del radio retirado en el desarmado del tablero, para dar espacio al radio. (Figura A)
2. Vuelva a enrutar los cables del control de clima al área de la consola inferior del tablero.

Continúe con el Ensamble del Kt

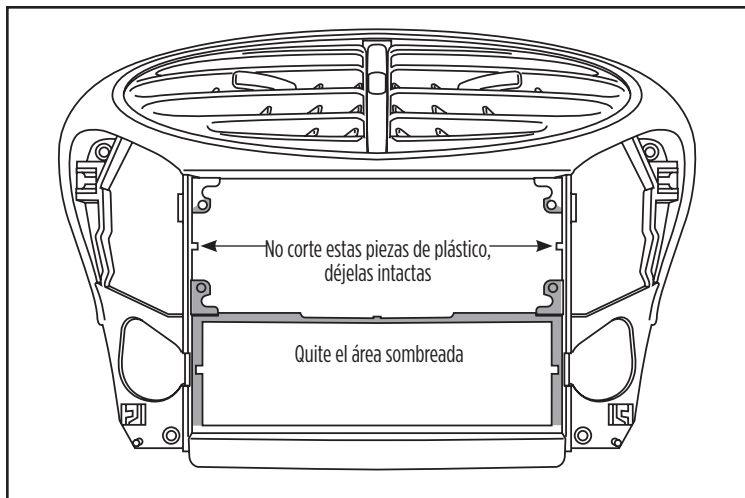

(Figura A)

ENSAMBLE DEL KIT

Provisión de radio ISO DIN con cavidad (solo modelos NAV)

1. Sujete la *cavidad* a las *carcasa del radio* usando los (4) tornillos #8 de 3/8" Phillips suministrados. (Figura A)
2. Quite la manga de metal DIN y el anillo de moldura del radio de mercado secundario.
3. Deslice el radio hacia adentro del ensamble de la carcasa/cavidad y después sujételo usando los tornillos suministrados con el radio. (Figura B)
4. Deslice la *carcasa de la radio* en el conjunto de marco de radio eliminado en el desmontaje del tablero. (Figura C)

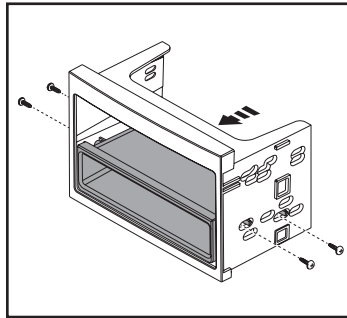

(Figura A)

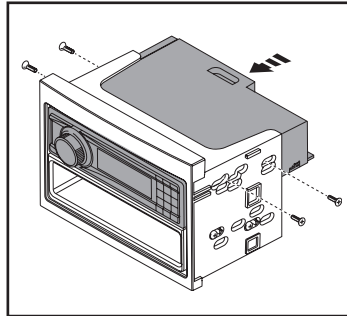

(Figura B)

5. Localice el arnés de cableado de fábrica y el conector de la antena en el tablero y realice todas las conexiones necesarias al radio. Metra recomienda el uso de adaptadores adecuados de acoplamiento de Metra y/o de AXXESS. Pruebe el radio para verificar si funciona bien.
6. Coloque los *soportes del radio* alrededor del ensamble de la carcasa del radio y luego sujete con los (2) tornillos 8 de 3/8" Phillips suministrados. (Figura D)
7. Vuelva a armar el tablero al revés de como lo desarmó.

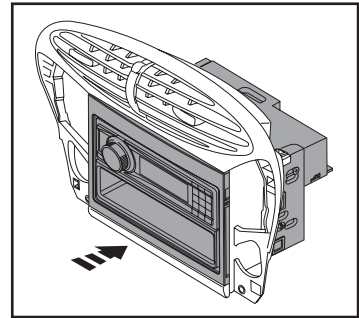

(Figura C)

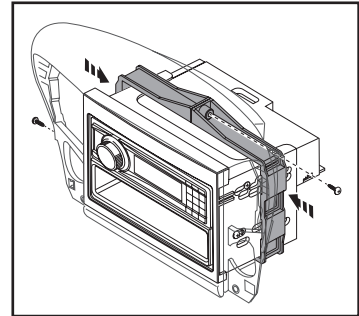

(Figura D)

ENSAMBLE DEL KIT

Provisión de radio ISO DDIN

1. Deslice el radio en la *carcasa del radio* y después sújelo usando los tornillos suministrados con el radio. (Figura A)
2. Deslice la *carcasa del radio* en el ensamble del marco del radio retirado en el desarmado del tablero. (Figura B)
3. Localice el arnés de cableado de fábrica y el conector de la antena en el tablero y realice todas las conexiones necesarias a los controles del radio y el HVAC. Metra recomienda el uso de adaptadores adecuados de acoplamiento de Metra y/o de AXXESS. Pruebe el radio para verificar si funciona bien.
4. Coloque los *soportes del radio* alrededor del ensamble de la carcasa del radio y luego sujete con los (2) tornillos 8 de 3/8" Phillips suministrados. (Figura C)
5. Vuelva a armar el tablero superior al revés de como lo desarmó.

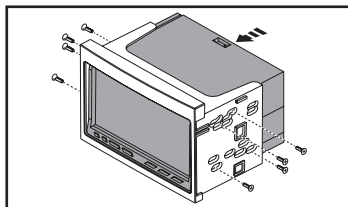

(Figura A)

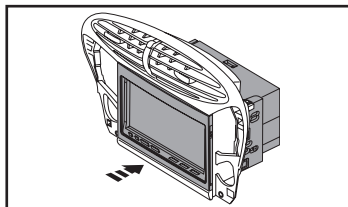

(Figura B)

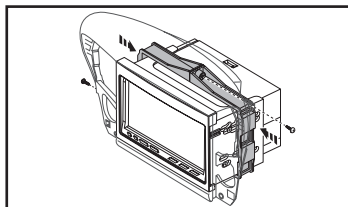

(Figura C)

Para los modelos *sin* navegación de fábrica:

1. Sujete los controles HVAC en la ubicación inferior de la consola inferior con los tornillos retirados en el desarmado del tablero. (Figura A)
2. Coloque a presión el panel de la moldura de clima con *cavidad* en la ubicación de la consola inferior. (Figura B)
3. Vuelva a armar el tablero inferior al revés de como lo desarmó.

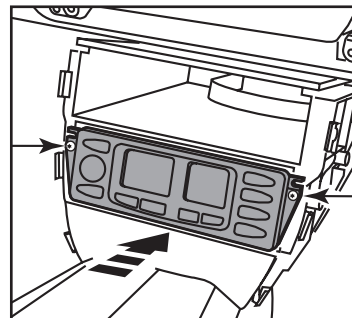

(Figura A)

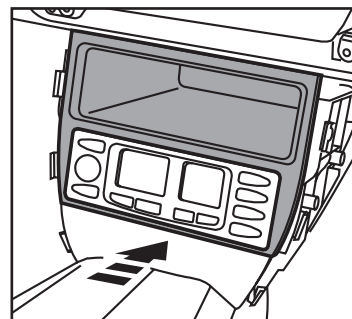

(Figura B)



99-9605B
INSTRUCCIONES DE INSTALACIÓN



IMPORTANTE

Si tiene dificultades con la instalación de este producto, llame a nuestra línea de soporte técnico al 1-800-253-TECH. Antes de hacerlo, revise las instrucciones por segunda vez y asegúrese de que la instalación se haya realizado exactamente como se indica en las instrucciones. Por favor tenga el vehículo desarmado y listo para ejecutar los pasos de resolución de problemas antes de llamar.



EL CONOCIMIENTO ES PODER

Mejore sus habilidades de instalación y fabricación inscribiéndose en la escuela de dispositivos electrónicos móviles más reconocida y respetada de nuestra industria. Regístrese en www.installerinstitute.com o llame al 800-354-6782 para obtener más información y avance hacia un futuro mejor.



Metra recomienda técnicos con certificación del Programa de Certificación en Electrónica Móvil (Mobile Electronics Certification Program, MECP).