



[www.MetraOnline.com](http://www.MetraOnline.com)



MetraOnline.com may be used to assist with dash assembly instructions. Simply enter your **Year, Make, Model vehicle** into the vehicle fit guide and look for the **Dash Kit Installation Instructions**.

## Chrysler Chime Interface 2013-2023

### INTERFACE FEATURES

- Designed for non-amplified models
- Provides accessory power (12-volt 10-amp)
- Retains R.A.P. (Retained Accessory Power)
- Provides wires for multimedia radios (park brake, reverse, speed sense)
- Pre-wired AXSWC harness (AXSWC sold separately)
- Retains the factory backup camera (if displayed through the OE radio)
- Retains the 3.5mm AUX-IN jack
- Retains balance and fade
- Retains safety chimes
- Micro-B USB updatable

### APPLICATIONS

<b>Chrysler</b>	<b>Jeep</b>
200 w/small screen ..... 2015-2016	Cherokee Sport ..... 2016
<b>Dodge</b>	<b>RAM</b>
Dart w/small screen ..... 2013-2016	1500 (Classic) ..... 2019-2023
<b>Fiat</b>	2500/3500
500 ..... 2015	w/small screen ..... 2019-2023
500L ..... 2014	1500/2500/3500
500X ..... 2016	w/small screen ..... 2013-2018

### TABLE OF CONTENTS

Connections	
LD-AX-XSVI-CH3 .....	2
Installation .....	3
Programming .....	3

### TOOLS & INSTALLATION ACCESSORIES REQUIRED

- Cutting tool
- Tape
- Crimping tool
- Connectors (i.e. butt-connectors, bell caps, etc.)

### INTERFACE COMPONENTS

- AXDI-CH5 interface
- LD-AX-XSVI-CH3 harness

Visit [AxxessInterfaces.com](http://AxxessInterfaces.com)

for more detailed information about the product and up-to-date vehicle specific applications

**ATTENTION:** With the key out of the ignition, disconnect the negative battery terminal before installing this product. Ensure that all installation connections, especially the air bag indicator lights, are plugged in before reconnecting the battery or cycling the ignition to test this product.

**NOTE:** Refer also to the instructions included with the aftermarket accessory before installing this device.

## CONNECTIONS: LD-AX-XSVI-CH3 DIAGRAM

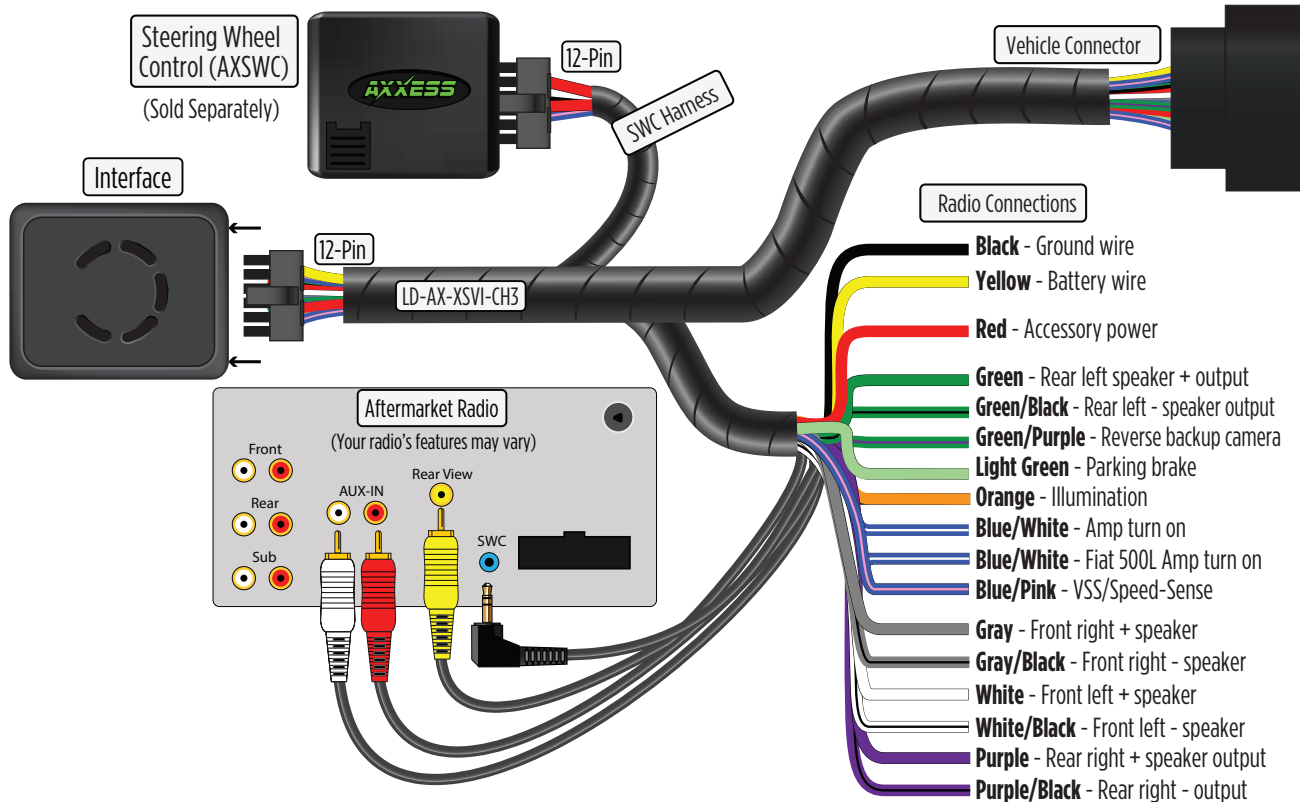

## INSTALLATION

### With the key in the off position:

- Connect the **LD-AX-XSVI-CH3 harness** into the interface, and then to the wiring harness in the vehicle.

## PROGRAMMING

**Attention!** If the interface loses power for any reason, the following steps will need to be performed again. Also, if installing an AXSWC connect it after you initialize and test the interface/radio, with the key in the off position.

1. Turn the key (or push-to-start button) to the ignition position and wait until the radio comes on.  
**Note:** If the radio does not come on within 60 seconds, turn the key to the off position, disconnect the interface, check all connections, reconnect the interface, and
2. Turn the key to the off position, and then to the accessory position. Test all functions of the installation for proper operation, before reassembling the dash.

**Note:** If using the AXSWC, connect it after you initialize the AXDI-CH5, with the key in the off position.



# AXDI-CH5

INSTALLATION INSTRUCTIONS

Having difficulties? We're here to help.



Contact our Tech Support line at:

**386-257-1187**



Or via email at:

[techsupport@metra-autosound.com](mailto:techsupport@metra-autosound.com)

### **Tech Support Hours (Eastern Standard Time)**

Monday - Friday: 9:00 AM - 7:00 PM

Saturday: 10:00 AM - 5:00 PM

Sunday: 10:00 AM - 4:00 PM



**Metra recommends MECP  
certified technicians**



## Interfaz de Tonos Chrysler 2013-2023

### CARACTERÍSTICAS DE LA INTERFAZ

- Diseñada para modelos no amplificados
- Genera energía secundaria (12 voltios 10 amperes)
- Conserva R.A.P. (Corriente de accesorio retenida)
- Incluye cables para radios multimedia (freno de mano, reversa, sensor de velocidad)
- Arnés AXSWC precableado (el AXSWC se vende por separado)
- Conserva la cámara de reversa de fábrica (si transmite la imagen en el radio del fabricante original)
- Conserva la entrada AUX-IN de 3.5 mm
- Conserva los tonos de seguridad
- Conserva el balance y la intensidad
- Actualizable por micro USB B

[www.MetraOnline.com](http://www.MetraOnline.com)

Puedes utilizar **MetraOnline.com** para obtener ayuda con las instrucciones de ensamblaje del tablero. Simplemente ingresa el **Año, Marca y Modelo de tu vehículo** en la guía de compatibilidad de vehículos y busca las **Instrucciones de Instalación del Kit de Tablero**.



### APLICACIONES

Chrysler	Fiat	RAM
200 con pantalla pequeña ..... 2015-2016	500 ..... 2015	1500 (Clásico) ..... 2019-2023
<b>Dodge</b>	500L ..... 2014	2500/3500
Dart con pantalla pequeña ..... 2013-2016	500X ..... 2016	con pantalla pequeña ..... 2019-2023
	<b>Jeep</b>	1500/2500/3500
	Cherokee Sport ..... 2016	con pantalla pequeña ..... 2013-2018

### TABLA DE CONTENIDOS

Conexiones	
LD-AX-XSVI-CH3 .....	2
Instalación .....	3
Programación .....	3

### HERRAMIENTAS Y ACCESORIOS DE INSTALACIÓN NECESARIOS

- Herramienta de corte • Cinta • Pelacables
- Conectores (ejemplo: conectores de extremo, de campana, etc.)

### COMPONENTES DE LA INTERFAZ

- Interfaz AXDI-CH5 • Arnés LD-AX-XSVI-CH3

Visita [AxxessInterfaces.com](http://AxxessInterfaces.com) para obtener información más detallada sobre el producto y aplicaciones específicas para vehículos actualizadas.

**ATENCIÓN:** Con la llave fuera de la marcha, desconecte la terminal negativa de la batería antes de instalar este producto. Asegúrese de que todas las conexiones de la instalación, en especial las luces indicadoras de las bolsas de aire, estén conectadas antes de volver a conectar la batería o dar vuelta a la marcha para probar este producto. **NOTA:** También consulte las instrucciones incluidas con el radio genérico.

## CONEXIONES: DIAGRAMA LD-AX-XSVI-CH3

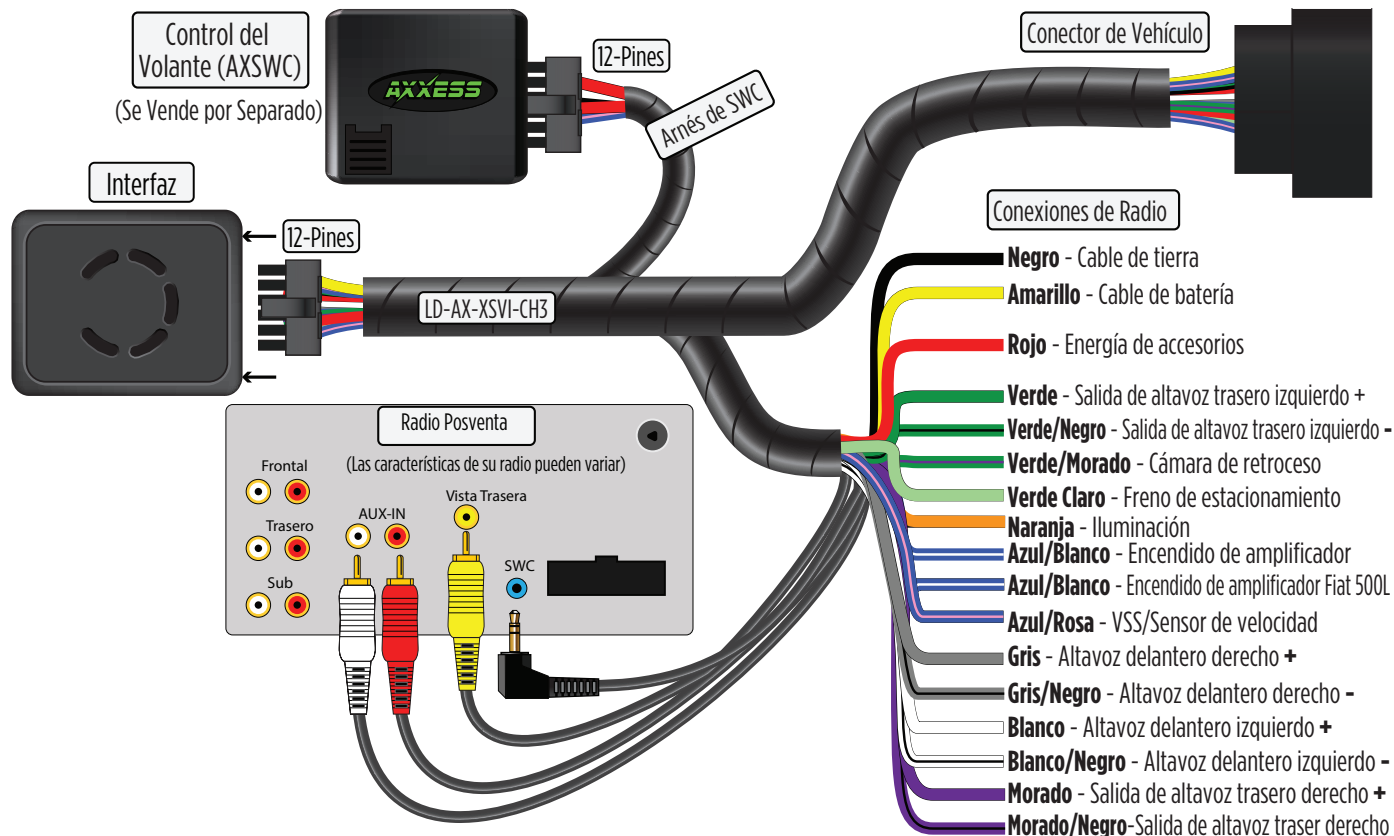

## INSTALACIÓN

### Con la llave en la posición de apagado:

- Conecte el arnés LD-AX-XSVI-CH3 a la interfaz y, después, al arnés de cableado en el vehículo.

## PROGRAMACIÓN

**¡Atención!** Si la interfaz pierde la alimentación por cualquier motivo, deberá realizar los siguientes pasos de nuevo. Además, si va a instalar un AXSWC, conéctelo después de inicializar y probar la interfaz/radio con la llave en la posición de apagado.

1. Gire la llave (u oprima el botón de arranque) a la posición de marcha y espere a que se encienda el radio.

**Nota:** Si el radio no se enciende en 60 segundos, gire la llave a la posición de apagado, desconecte la interfaz, vuelva a revisar todas las conexiones, vuelva a conectar la interfaz e

2. Gire la llave a la posición de apagado y luego a la posición de accesorio. Haga pruebas en todas las funciones de la instalación para confirmar que la instalación se haya realizado correctamente antes de volver a ensamblar el tablero.

¿Tiene algún problema? Estamos aquí para ayudarle.



Llame a nuestra línea de  
Soporte Técnico al número:  
**386-257-1187**



O escribanos al correo electrónico:  
[techsupport@metra-autosound.com](mailto:techsupport@metra-autosound.com)

### **Horario de atención de Soporte Técnico** **(hora estándar del este)**

---

Lunes a viernes: 9:00 AM - 7:00 PM

Sábados: 10:00 AM - 5:00 PM

Domingos: 10:00 AM - 4:00 PM



**Metra recomienda a los técnicos  
con certificación MECP**



### INTERFACE FEATURES

- Designed for non-amplified models
- Provides accessory power (12-volt 10-amp)
- Retains R.A.P. (Retained Accessory Power)
- Provides wires for multimedia radios (park brake, reverse, speed sense)
- Pre-wired AXSWC harness (AXSWC sold separately)
- Retains the factory backup camera (if displayed through the OE radio)
- Retains the 3.5mm AUX-IN jack
- Retains balance and fade
- Retains safety chimes
- Micro-B USB updatable

## Chrysler Chime Interface 2013-2023

Visit [AxxessInterfaces.com](http://AxxessInterfaces.com) for more detailed information about the product and up-to-date vehicle specific applications.

### INTERFACE COMPONENTS

- AXDI-CH5 interface
- LD-AX-XSVI-CH3 harness

### APPLICATIONS

#### Chrysler

200 w/small screen ..... 2015-2016

#### Dodge

Dart w/small screen ..... 2013-2016

#### Fiat

500 ..... 2015

500L ..... 2014

500X ..... 2016

#### Jeep

Cherokee Sport ..... 2016

#### RAM

1500 (Classic) ..... 2019-2023

2500/3500

w/small screen ..... 2019-2023

1500/2500/3500

w/small screen ..... 2013-2018

SALES 386-257-2956

REV. 4/18/24